

BeachTech®

Strandreiniger

BEACHTECH STRANDREINIGER

WEGWEISENDE TECHNIK FÜR SAUBERE STRÄNDE



BeachTech[®]

Traumstrände für Ihre Gäste

Paradiesische Strände. Zum Wohlfühlen, Sonnenbaden, Träumen und Spielen für die Kinder. Immer so, als wären sie die Ersten, die sie entdeckten. Jeden Tag von Neuem. Frei von Zigarettenstummeln, Glas- und Muschelscherben, Plastikflaschen oder Treibgut – BeachTech-Geräte räumen gründlich damit auf.

BeachTech steht für den gesteigerten Erholungswert Ihrer Gäste. Für zufriedene Touristen, die gerne an den Urlaub zurückdenken und die Tage am Strand in bester Erinnerung behalten. Denn dieser Aufgabe haben wir uns verschrieben: saubere Strände und zufriedene Gäste durch Wirtschaftlichkeit und Effizienz bei der Strandreinigung.

Zufriedene Gäste

Saubere Strände

Patentierter Reinigungstechnik

Multifunktional einsetzbar



02

BeachTech 3000 Kraft und Volumen

Ideal für große Strände

Der Strandreiniger BeachTech 3000 wird für die wirtschaftliche und effiziente Reinigung von großen und weitläufigen Stränden eingesetzt. Mit einer Arbeitsbreite von 2,50 m erzielt der BeachTech 3000 eine Flächenleistung von bis zu 30.000 m²/h. Das 2-Band-Siebsystem ermöglicht eine besonders hohe Siebleistung. Das Ladevolumen von 4,7 m³ gewährleistet einen großen Aktionsradius: dadurch entfallen Zwischenstopps an der Entladestelle.

Perfektion am laufenden Band

Zwei hydrostatische Pumpen bewegen die Pick-up-Walze sowie die beiden Siebbänder. Der Neigungswinkel des ersten Siebbandes und die Tiefe der Pick-up-Walze werden über eine Zahnradpumpe hydraulisch eingestellt. Mit dem Absenken der Sieb-Rechen-Einheit werden Tiefeneinstellung und Reinigungstechnik festgelegt. Die Abfälle werden während des Fahrens auf das erste Siebband befördert, auf dem der Sand durch Vibrationen ausgesiebt wird. Der zurückbleibende Schmutz wandert über das zweite Siebband in den Sammelbehälter und die Kippmulde.

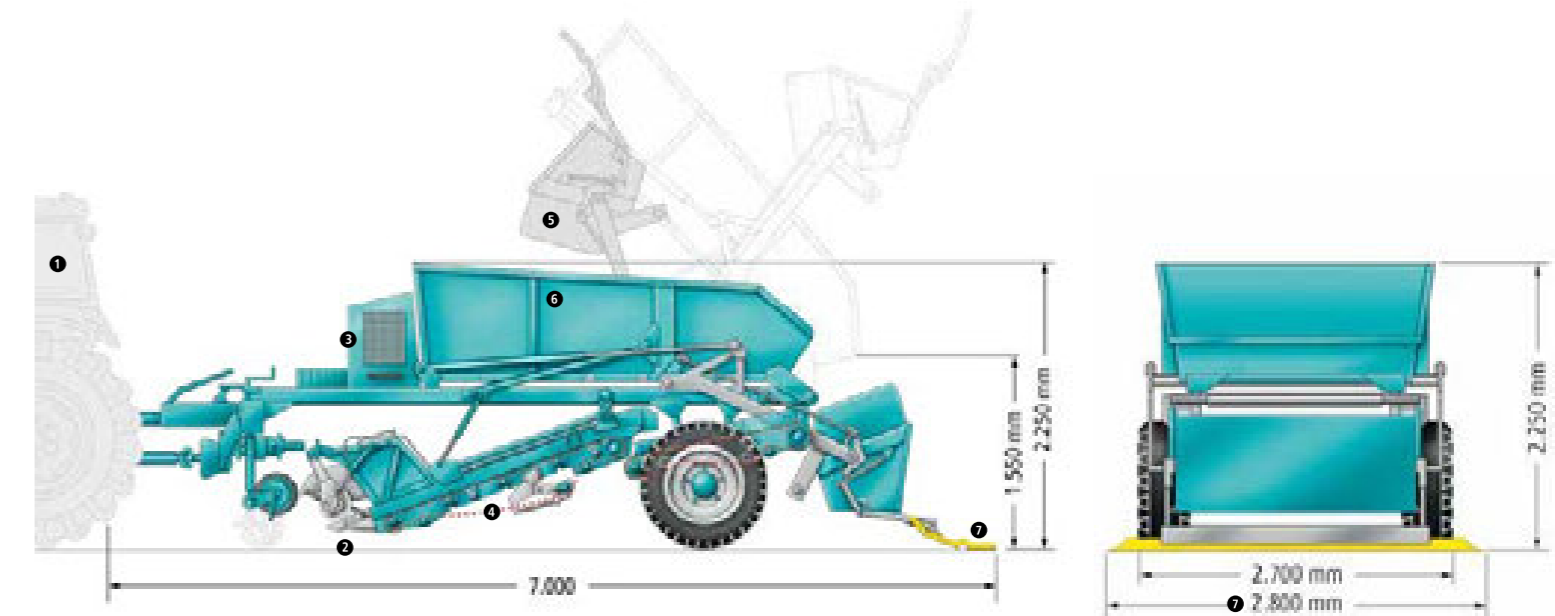

03



1-Mann-Betrieb

Steuerung aller Arbeitsgänge über Fernbedienung vom Fahrerhaus aus.



Arbeitsbreite

Arbeitsbreite 2,50 m für eine Flächenleistung bis zu 30.000 m²/h.



Blick unter die Haube

Tank, Kühler und Steuerblock sind für alle Kontrollen und Wartungsarbeiten und den Notbetrieb einfach und schnell zugänglich.



2-Band-Sieb-System

Das 2-Band-Sieb-System garantiert die optimale Ausleistung des Sandes.



Sammelbehälter

Der Sammelbehälter mit 0,7 m³ wird in die Kippmulde entleert.

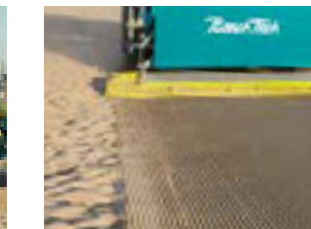

Finisher

Damit wird der Sand strukturiert, belüftet und anschließend angepresst.

Große Kippmulde

4 m³ Ladevolumen für maximalen Aktionsradius.

Optionen finden Sie auf Seite 13 und auf den separaten Datenblättern der einzelnen Produkte.



04

BeachTech 2500 Die neue Generation

Zahlreiche Innovationen

Bereits im Vorfeld der Entwicklung des neuen BeachTech 2500 haben wir unsere Kunden einbezogen. Bei der Umsetzung haben wir uns ganz bewusst auf die inneren Werte konzentriert. Das Ergebnis sind zahlreiche Innovationen.

Das patentierte, neuartige Verbund-Siebband ist die Innovation mit zentraler Bedeutung: durch zusätzliche Antriebsriemen und Querstäbe verfügt das Verbund-Siebband über eine höhere Laufleistung und zugleich eine höhere Lebensdauer.

Durch die neuartige Konstruktion unterliegt das Siebband keiner Längung und muss somit nicht mehr gekürzt werden.

Weitere Features des BeachTech 2500 erleichtern die Arbeit: so sorgt beispielsweise die Achskonstruktion für viel Freiraum bei den Servicearbeiten, die Kinematik für eine einfache Entladung des Sammelbehälters, die Fernbedienung für ein einfachere Bedienung. Und das sind nur einige der Vorteile des BeachTech 2500!

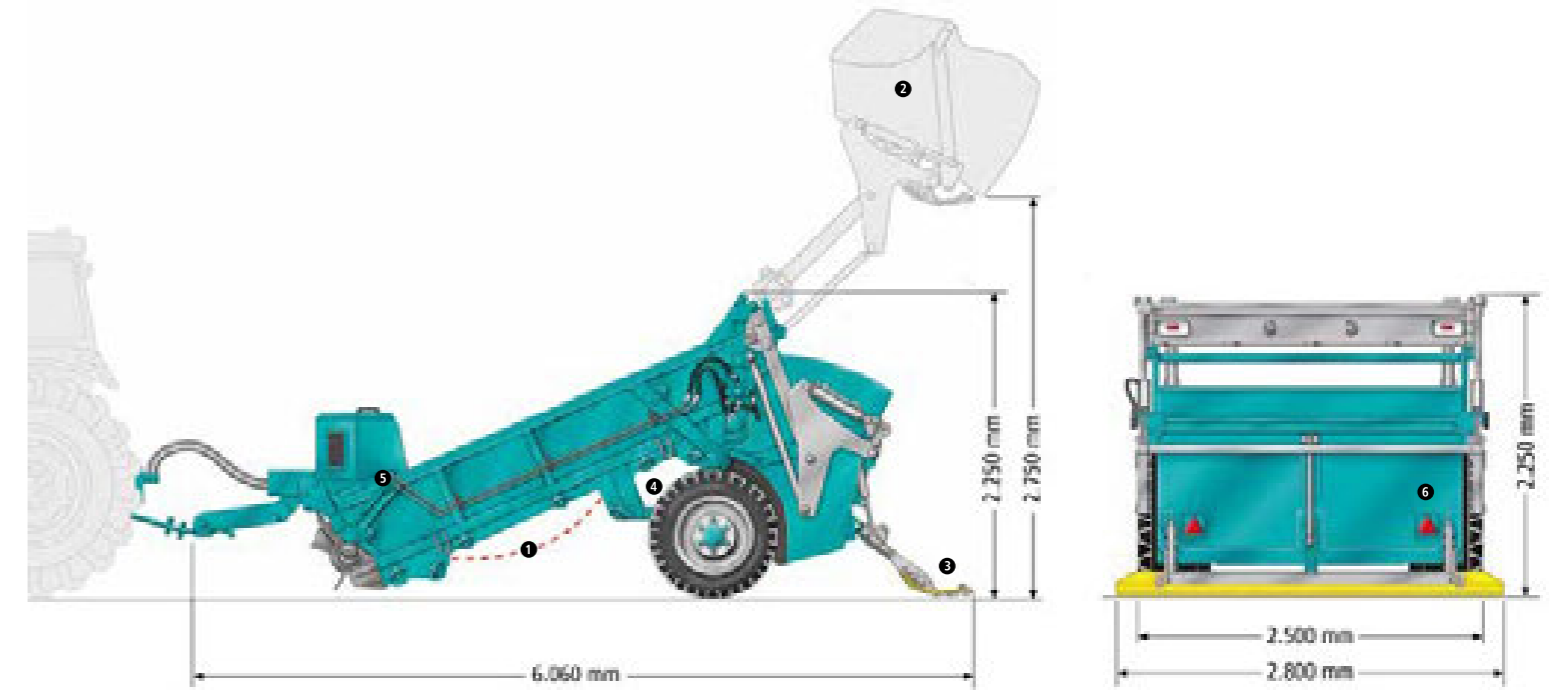

05



1 Verbund-Siebband patentiert und neuartig

Keine Längung, erhöhte Laufleistung durch zusätzlich Antriebsriemen und Querstäbe. Längere Lebensdauer durch minimierte Materialabnutzung.



2 Sammelbehälter verstärkte Konstruktion

Durchdachte Fixierung für hohe Stabilität ohne seitliche Bewegungen sowie bessere Krafteinleitung. Größere Entladehöhe von 2.750 mm dank neuer Klappfunktion.



3 Finisher und Kinematik

Komplettüberarbeitung, verbesserte Klappfunktion, einfachere Entladung, angepasste Hydraulik, vorteilhaft für Straßenfahrt.



4 Achsbock neue Achskonstruktion

Mehr Freiraum für Servicearbeiten.



5 Fernbedienung vereinfachtes Handling

Nur ein doppelt wirkender Kreislauf der Traktorzusatzhydraulik (im Standardbetrieb). Verbesserte Bedienung dank leicht verständlicher, eindeutig belegter Funktionen.



6 LED Lichter

Standardausstattung, hohe Lebensdauer, robust.

Optionen finden Sie auf Seite 13 und auf den separaten Datenblättern der einzelnen Produkte.

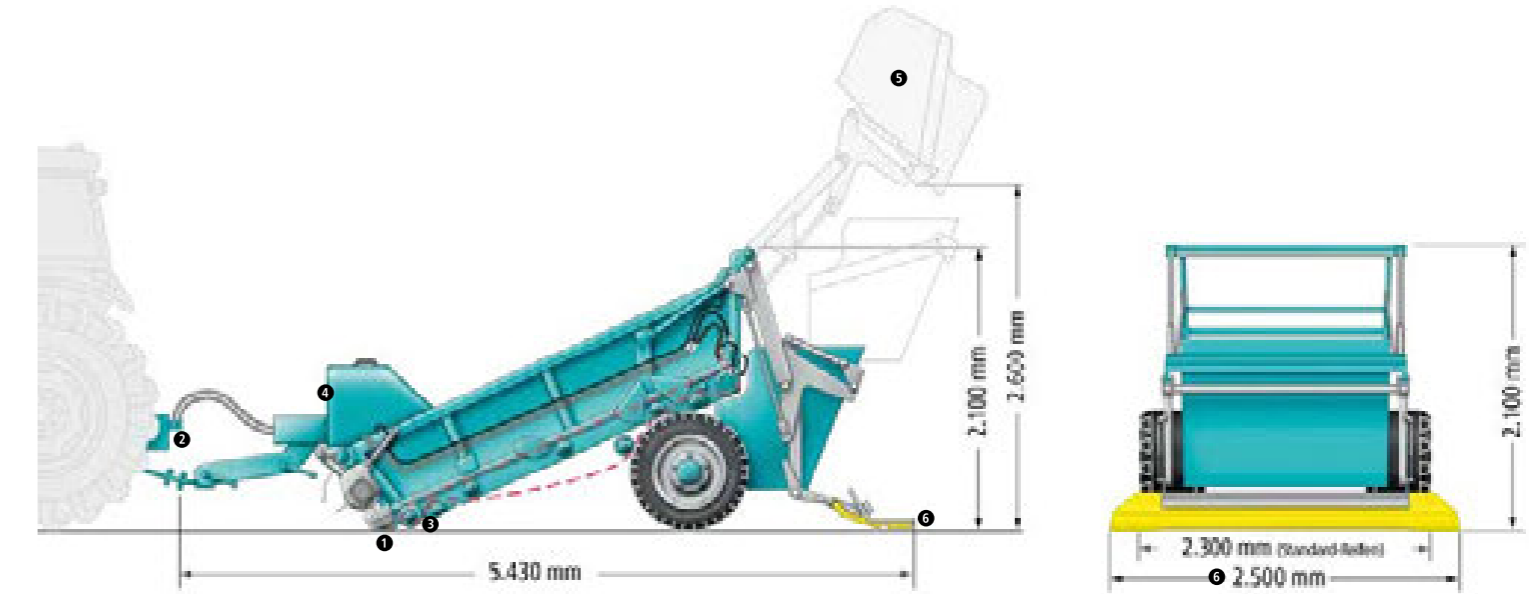

BeachTech 2000 Kompakt und wendig

An mittelgroßen Stränden zu Hause

Der kompakte BeachTech 2000 ist für mittelgroße Strände konzipiert. Mit einer Arbeitsbreite von 1,85 m schafft er bis zu 22.000 m²/h. Der wendige Strandreiniger kommt auch durch enge Zufahrten und schmale Strandabschnitte. Noch ein Plus: Er kann wie alle BeachTech-Modelle für den Straßenverkehr zugelassen werden.

Dreifach gerüttelt

Der geräuscharme, vollhydraulische Antrieb mit Kühlsystem setzt die Pick-up-Walze und ein langes Siebband in Bewegung. Drei Exzenterwellen regen einen Rüttelvorgang an, durch den selbst feinste Schmutzteile ausgesiebt werden. Letztere gelangen dann über das Siebband in den Sammelbehälter. Durch die Entladehöhe von 2,60 m kann der Müll direkt in einen Lkw oder Anhänger entleert werden.



1 Arbeitsbreite
Arbeitsbreite 1,85 m für eine Flächenleistung bis zu 22.000 m²/h.



2 Aufsteckpumpe
Mit der Aufsteckpumpe schafft der BeachTech 2000 noch engere Kurven.

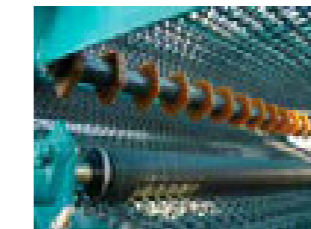

3 Spannwalze
Durch Spannung des Siebbandes wird ein Leistungsverlust verhindert.



4 Blick unter die Haube
Tank, Kühler und Steuerblock sind für alle Kontrollen und Wartungsarbeiten einfach und schnell zugänglich.



5 Sammelbehälter
Der Sammelbehälter hat ein Ladevolumen von 1,5 m³. Die Entladehöhe beträgt 2,60 m (in DIN-Container oder direkt auf Lkw).



6 Finisher
Damit wird der Sand strukturiert, belüftet und anschließend angepresst.



BeachTech Marina Das Multitalent

Traktor und Anhänger in einem

Der selbstfahrende BeachTech Marina setzt Maßstäbe, was Wendigkeit, Manövrierfähigkeit und Geräuscharmheit angeht. Dank Knicklenkung vorn und zuschaltbarer aktiver Hinterradlenkung hat er einen sensationell kleinen Wendekreis. Mit einem kraftvollen Turbodieselmotor, hydrostatischem Allradantrieb und Niederdruckreifen kommt der BeachTech Marina überall durch.

Da der BeachTech Marina für die Straße zugelassen werden kann, ist er an verschiedenen Orten einsetzbar. So viel Flexibilität bedeutet höchste Wirtschaftlichkeit.

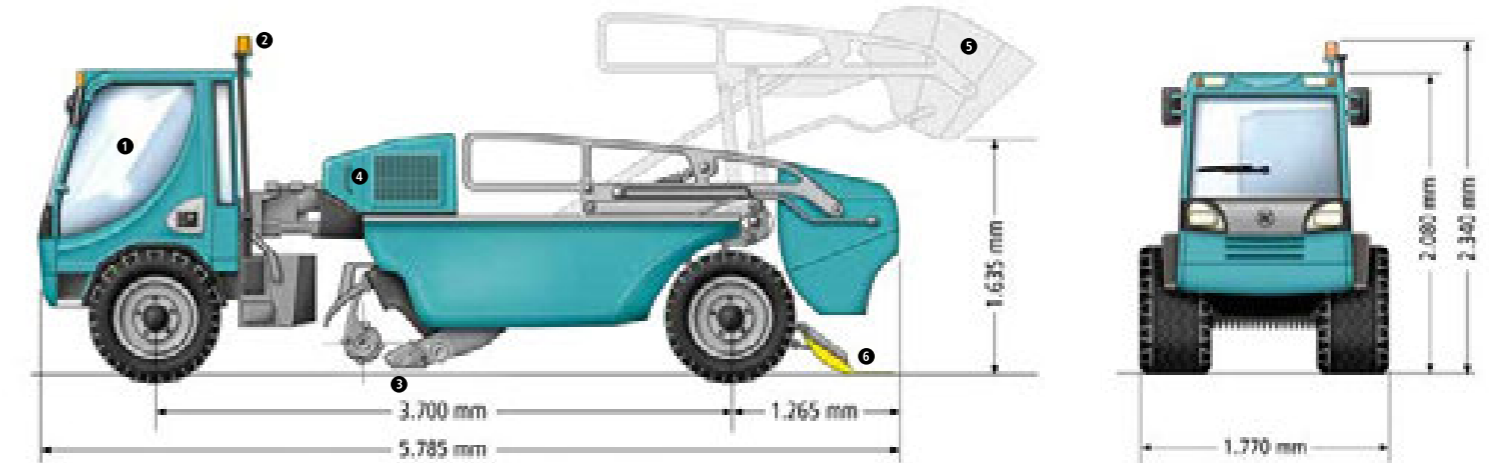

1-Mann-Betrieb

Alle Fahrzeugfunktionen werden direkt aus der Kabine gesteuert.



Sicherheit

Der BeachTech Marina ist mit allen Sicherheitsvorrichtungen (akustische Warnsignale bei Fehlfunktionen, Rückfahralarm, elektrisch verstellbare Außenspiegel für optimale Rundumsicht, Rundumleuchte und Sicherheitsgurte) ausgestattet.



Arbeitsbreite

Arbeitsbreite 1,40 m für eine Flächenleistung bis zu 15.000 m²/h.



Blick unter die Haube

Tank, Kühler und Steuerblock sind für alle Kontrollen und Wartungsarbeiten einfach und schnell zugänglich.



Sammelbehälter

Der kompakte Sammelbehälter hat ein Ladevolumen von 0,5 m³.



Hydraulisch mitlenkender Finisher

Bei Aktivierung der Hinterradlenkung folgt der Finisher auch bei Kurvenfahrt zuverlässig der gereinigten Spur.

Optionen finden Sie auf Seite 13 und auf den separaten Datenblättern der einzelnen Produkte.

BeachTech Marina Mühelos um jedes Hindernis

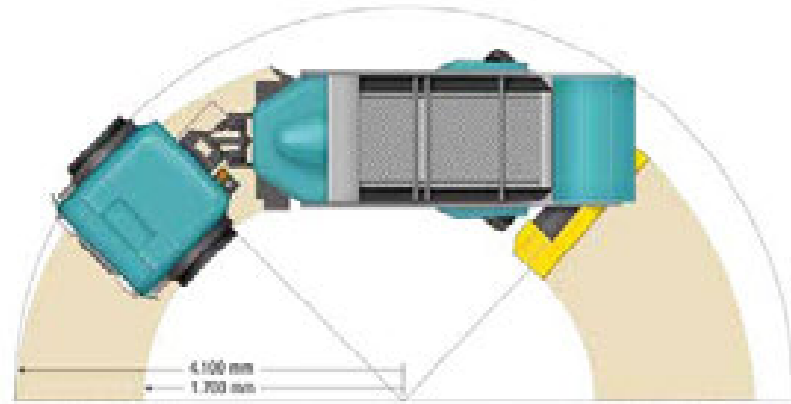

Kleiner Wendekreis – große Wirkung

Der BeachTech Marina zeichnet sich besonders dadurch aus, dass er um jede Kurve und in jede Ecke kommt. Unser innovatives Fahrzeugkonzept: Knicklenkung vorn und zuschaltbare aktive Hinterradlenkung. Das reduziert den Wendekreis beim Reinigen auf einen Innenradius von lediglich 1,70 m. Damit lassen sich sogar Liegestühle eng umkreisen.

Straßenzulassung

Beach-Hopping ist für den BeachTech Marina kein Problem. Dank der möglichen Straßenzulassung fährt er von einem Strand zum anderen – flexibler Einsatz für höchste Wirtschaftlichkeit.

Cockpit nach Maß

Das ergonomisch gestaltete Cockpit und der Joystick machen die Bedienung einfach. Große elektrische Spiegel erlauben eine exzellente Rundumsicht. Die komfortable, zweiseitige Fahrerkabine ist mit aufklappbarem Dach oder Klimaanlage erhältlich.

BeachTech Marina Zubehör



Frontkraftheber

Durch den optionalen Frontkraftheber (Dreipunktaufhängung Kat. II) für verschiedene Anbaugeräte wird der BeachTech Marina zu einem wahren Multitalent.



Kehrwalze

Neben dem sauberen Strand sind auch sorgsam gereinigte Straßen, Wege und Plätze wichtig. Die Kehrwalze macht den BeachTech Marina zum perfekten Straßenfeger.



Wassersprayer-System

Durch die Befeuchtung der Sandoberfläche wird die Staubentwicklung reduziert.



Grobrechen

Mit dem Grobrechen lassen sich verdichtete Sandböden auflockern, große Teile wegschieben und Sandburgen einebnen.



Rasenmäher

3 Rotoren und Gummistützräder sorgen für gleichmäßige Mähergebnisse.



Räumschild

Es dient zum Einebnen der Sandoberfläche oder für diverse Verschiebe- und Räumarbeiten.

Patentierter Reinigungstechnik Strandpflege auf jedem Sand

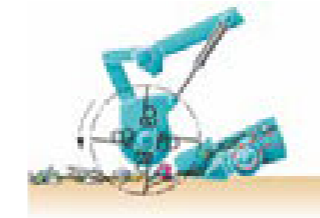

Rechentechnik



Siebtechnik



Mixtechnik

Für jede Verschmutzung die passende Antwort

Zigarettenstummel, Glasscherben, Plastikflaschen, Treibgut oder Seegras – dank der patentierten BeachTech Rechen-, Sieb- und Mixtechnik bleibt nichts liegen. Mit Hilfe der Rechentechnik lässt sich feuchter Sand optimal reinigen und trockener Sand mit hoher Flächengeschwindigkeit bearbeiten. Bei der Siebtechnik wird eine trockene Sandschicht aufgenommen und selbst von kleinen Schmutzpartikeln (z. B. Zigaretten) gesäubert.

Der Nonstop-Wechsel

Bei der Mixtechnik kann der Fahrer stufenlos beide Reinigungstechniken kombinieren. Der Wechsel zwischen Rechen-, Sieb- und Mixtechnik erfolgt nonstop. Durch die variable Anwendung der verschiedenen Reinigungstechniken ist das Fahrzeug für alle Strandbereiche einsetzbar.

Rechentechnik

- Sand: nass und trocken
- Oberflächenreinigung
- Grobe Verunreinigungen (z. B. Seegras)

Siebtechnik

- Sand: trocken
- Oberflächen- und Tiefenreinigung
- Kleine Schmutzpartikel (z. B. Zigarettenstummel, Kronkorken und Glasscherben)

Mixtechnik

- Sand: trocken bis feucht
- Oberflächen- und Tiefenreinigung
- Grobe und feine Verunreinigungen

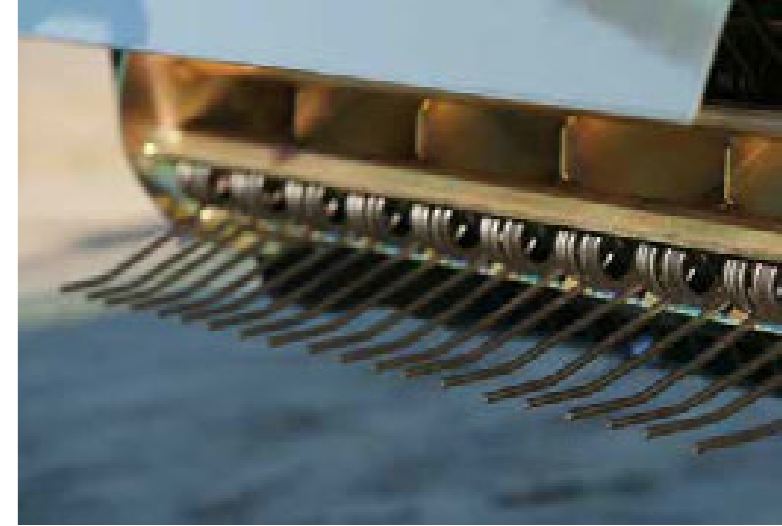

Korrosionsschutz

Gebaut für den Einsatz am Meer



Robustheit von Grund auf

Alle BeachTech-Fahrzeuge sind in ihrer Gesamtkonstruktion ganz auf die hohe Beanspruchung durch Salzwasser, den ständigen Kontakt mit abrasivem Sand, salzhaltiger Luft und hoher Luftfeuchtigkeit ausgelegt. Die bewährten Baukomponenten bleiben auch bei langen Standzeiten intakt. Sie sind gegen Korrosion verzinkt, mit einem 2-Komponenten-EP-Grundfüller grundiert und durch einen 2-Komponenten-Acryllack gegen Wettereinflüsse geschützt.

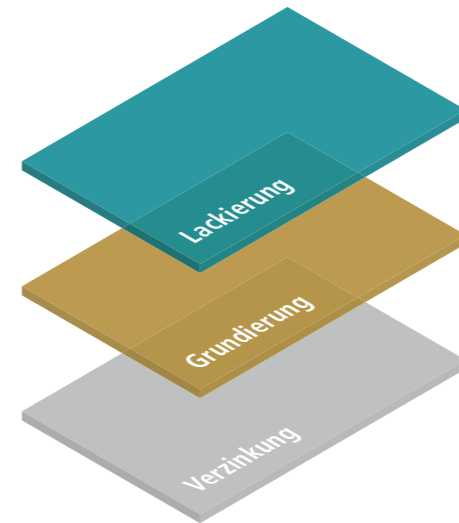

Lackierung

2-Komponenten-Acryllack, seewasserbeständig

+

Grundierung

2-Komponenten-EP-Grundfüller

+

Verzinkung

Korrosionsschutz selbst bei leichter Lackbeschädigung noch garantiert

=

Hochwertiger Korrosionsschutz
Verschleißfeste Komponenten
Wartungsarme Aggregate
Hohe Lebensdauer
Zuverlässige Verfügbarkeit
Minimierter Wartungsaufwand

Serienmäßige Ausstattung



Federzinken

Die Federzinken sind einzeln austauschbar und sehr flexibel. Für geringeren Verschleiß und weniger Wartungsaufwand.

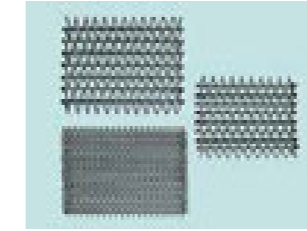

Siebbänder mit verschiedenen Maschenweiten

Es stehen Siebbänder in drei Maschenweiten zur Wahl. Dadurch kann das Reinigungskonzept optimal an die vor Ort herrschenden Bedingungen angepasst werden.

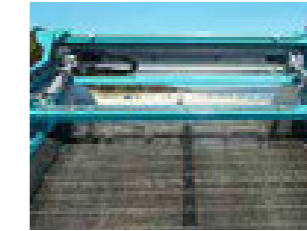

Verbund-Siebband

Keine Längung (keine Kürzung notwendig), erhöhte Lebensdauer, Vermeidung Überlastung, keine Spannvorrichtung nötig. Aktuell für den BeachTech 2500 verfügbar.



Exzenterwellen

Verschiedene Formen, Durchmesser und Profile sorgen für optimale Sandaussiebung.



Wartungsfreie Lager ohne Schmiernippel

Das Nachfetten in regelmäßigen Intervallen entfällt.

Optionen *



Längerkompensationssystem

Dieses System, geeignet für den BeachTech 2000, gleicht eine Siebbandlänge von ca. 0,80 m aus – das entspricht einer Betriebszeit von bis zu 500 Stunden.



Tasträder

Diese sind für den BeachTech 2000, BeachTech 2500 und BeachTech 3000 verfügbar. Sie dienen einer konstanten Tiefenführung bei unebenem Gelände.



Klimaanlage

Für uns steht der Fahrer im Mittelpunkt. Deshalb kann der BeachTech Marina optional mit einer Klimaanlage ausgestattet werden. Da kommt man selbst bei heißesten Temperaturen nicht mehr ins Schwitzen.



Kamera

Das optionale Kamerasystem verbessert die Sicht auf die Pick-up-Welle oder auf den Sammelbehälter. So kann der Fahrer leichter die optimale Reinigungstiefe einstellen und den Reinigungsmodus anpassen.

Weitere Optionen

- Hydraulische Bremse
- Zapfwellenantrieb für BeachTech 2000 und BeachTech 2500

Weitere Ausführungen erhältlich nach Absprache.

* modellabhängig

Nimmt einfach alles auf Ob Müll, Seegras oder Steine

- ❶ Perfekt gereinigt, ob Strand, Reitbahn oder Wasserfilterbecken
- ❷ Siebbänder mit angepasster Maschenweite erfassen jedes Objekt
- ❸ Steine unterschiedlicher Größen sind dank BeachTech kein Problem
- ❹ BeachTech wird auch mit großen Mengen von Seegras fertig
- ❺ Bequeme Entleerung in den Sammelbehälter
- ❻ Selbst kleinste Teilchen werden zuverlässig mit aufgenommen



Alternativeinsätze Viele Herausforderungen

❶ Ölbeseitigung

Die Rechentechnik ist für die Reinigung von ölverseuchten Stränden kontraproduktiv, da die Ölkümpfen beim Einsatz von Federzinken zerstört oder in tiefere, noch intakte Sandschichten eingebracht werden. BeachTech verzichtet deshalb beim Öleinsatz auf Federzinken und schabt die kontaminierte Oberfläche mit dem Aufnahmechar behutsam ab. Mit der bewährten Siebtechnik und besonders feinen Siebbändern lässt sich dann die ölige Schicht vom unversehrten Sand trennen. Durch die patentierte Technologie der BeachTech-Strandreiniger aber auch durch die Cherrington Siebtechnik kann ein Großteil des Sandes gerettet werden.

❷ Reinigung von Pferderennbahnen

Kässbohrer Sandreiniger beseitigen alle Verunreinigungen aus den Böden von Reitanlagen und Reitplätzen. In nur einem Arbeitsgang sieben, lockern und glätten sie jede Art von siebfähigem Untergrund. Entfernen Pferdemit genauso wie Steine oder sonstige Schmutzpartikel.

❸ Reinigung von Wasserfilterbecken

Die Kässbohrer Sandreiniger - verfügbar in verschiedenen Modellen - lockern den Boden auf und reduzieren gleichzeitig den Pflanzenwuchs. Im Gegensatz zu konventionellen Verfahren muss bei Einsatz der Kässbohrer-Technologie über Jahre hinweg kein Sand abgetragen werden.



BeachTech und Cherrington gehen gemeinsame Wege

Das Portfolio besteht aus den besten Modellen beider Marken. Kompetenz und Erfahrung von Jahrzehnten bei BeachTech und Cherrington sind mittlerweile in Laupheim gebündelt. Die Cherrington Fahrzeuge sind eine effiziente und wirtschaftliche Option in einer Vielzahl von Anwendungsbereichen.

BeachTech



Weitere Informationen zu unseren Cherrington-Fahrzeugen finden Sie auf unserer Homepage oder in einem persönlichen Gespräch.

► www.beach-tech.com

Service weltweit

Vertretungen in über 50 Ländern

Stets für Sie da.

Schnelle Unterstützung und Ersatzteillieferung gewährleistet unser weltweites Vertriebs- und Servicenetz. Mit Vertretungen in über 50 Ländern. Tagtäglich beliefert von unserem zentralen Ersatzteillager in Laupheim. Mehr als 20.000 Teile liegen hier kurzfristig abrufbereit.

Ergänzt werden unsere umfangreichen Serviceleistungen durch ein besonders effizientes Konzept aus Schulungen, Beratung und Erfahrungsaustausch. Das macht Sie weitgehend unabhängig. In unserem Schulungs- und Informationszentrum finden mehrtägige Lehrgänge für Kundenmitarbeiter, Werkstattpersonal und Fahrer statt. Optimaler Einsatz, Instandhaltung, Reduzierung von Betriebskosten – das sind unsere Themen.

- 16 Der „First-Class-Service“ der Kässbohrer Geländefahrzeug AG ist für viele Kunden ein wichtiges Kriterium für ihre Investitionsentscheidung. Direkter Kontakt und der Service vor Ort rangieren ganz weit oben. Was unsere Kunden am meisten schätzen, ist die unmittelbare Kommunikation mit einem kompetenten Fachmann.

Durch ein Wachstum an Servicemitarbeitern und -stationen konnten wir dieses Betreuungskonzept im vergangenen Geschäftsjahr international weiter ausbauen.

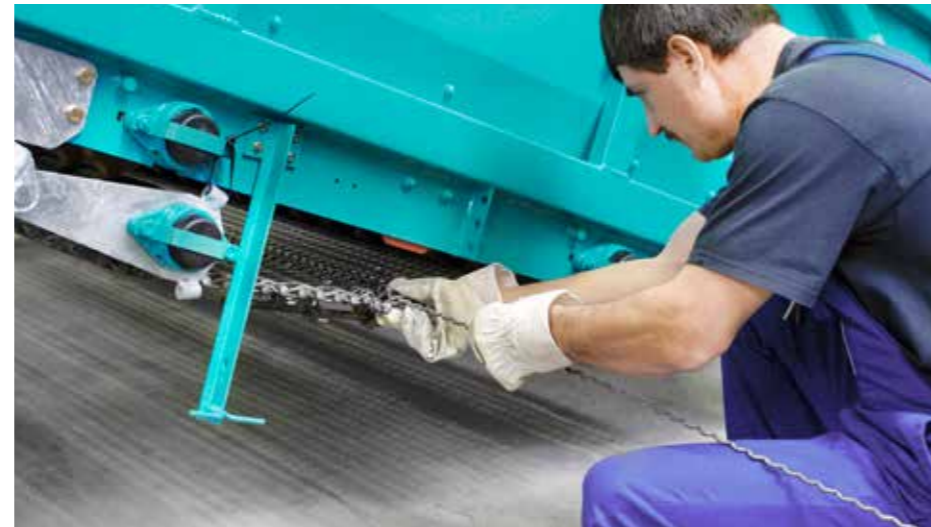

BeachTech[®]

DAS GLOBALE BEACHTECH NETZWERK

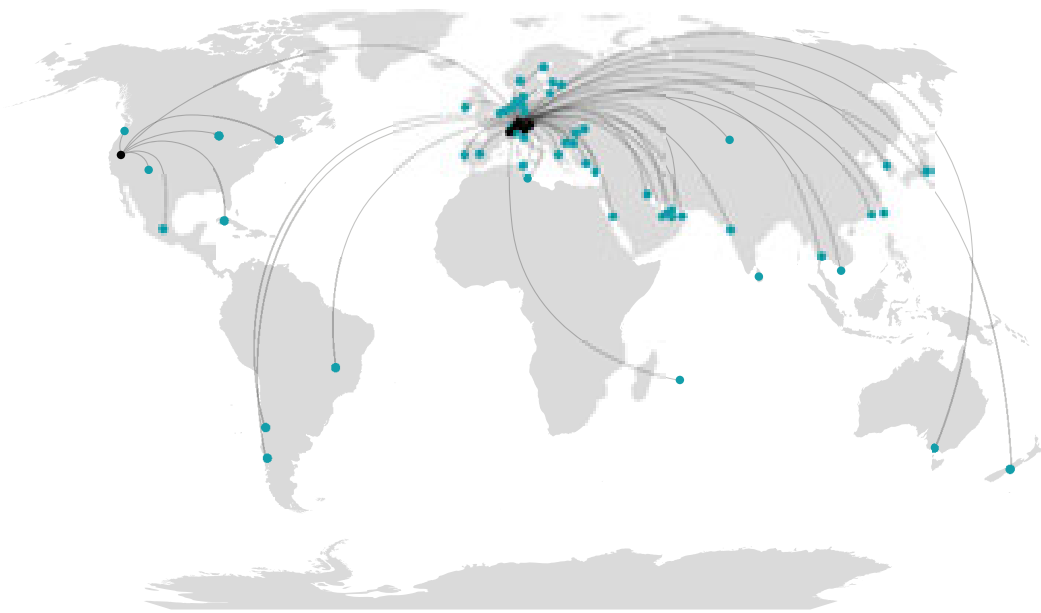

Kässbohrer Geländefahrzeug AG

Kässbohrerstraße 11
88471 Laupheim, Deutschland
Telefon +49 (0)7392 900-0
Telefax +49 (0)7392 900-445
info@beach-tech.com
www.beach-tech.com

Tochtergesellschaft Italien

Kässbohrer Italia S. r. l.
Via Galileo Galilei, 32
39100 Bolzano
Telefon +39 0471 93-3027
Telefax +39 0471 93-2975
info@beach-tech.it
www.beach-tech.it

Tochtergesellschaft Österreich

Kässbohrer Austria GmbH
Garnei 173
5431 Kuchl
Telefon +43 (0)6244 4001-0
Telefax +43 (0)6244 4001-11
info@beach-tech.at
www.beach-tech.at

Tochtergesellschaft Frankreich

Kässbohrer E.S.E.
455 Route de Marais
ZAC Porte de Tarentaise
73790 Tours-en-Savoie
Telefon +33 (0)479 1046-10
Telefax +33 (0)479 1046-40
info@beach-tech.fr
www.beach-tech.fr

Tochtergesellschaft Schweiz

Kässbohrer Schweiz AG
Werkmatt 1
6460 Altdorf
Telefon +41 874 85 00
Telefax +41 874 85 50
info@pistenbully.ch
www.beach-tech.com

Tochtergesellschaft USA

Kässbohrer All Terrain Vehicles Inc.
8850 Double Diamond Parkway
89521 Reno, Nevada
Telefon +1 (0)775 857-5000
Telefax +1 (0)775 857-5010
contact@pistenbullyusa.com
www.beachtechusa.com



Zu den Angaben in diesem Katalog: Nach Redaktionsschluss dieser Druckschrift können sich am Produkt Änderungen ergeben haben. Die Abbildungen enthalten auch Zubehör und Sonderausstattungen, die nicht zum serienmäßigen Lieferumfang gehören. Farbabweichungen sind drucktechnisch bedingt. Aussagen über gesetzliche, rechtliche und steuerliche Vorschriften und Auswirkungen haben nur für die Bundesrepublik Deutschland Gültigkeit. Fragen Sie daher zum verbindlichen letzten Stand bitte Ihren Ansprechpartner bei der Kässbohrer Geländefahrzeug AG. Gedruckt in Deutschland.



BeachTech ist ein eingetragenes Warenzeichen der Kässbohrer Geländefahrzeug AG.



KÄSSBOHRER GELÄNDEFahrZEUG AG

